

	BZ	FZ
5 250930 0 Univerzální frézovací rám	■	■
5 251145 5 Frézovací šablona - krok 1	■	■
5 251146 5 Frézovací šablona - krok 2		■
5 251147 5 Frézovací šablona - krok 3	■	

i Frézovací data jsou v Produktselektoru: www.simonswerk.com

2D - seřízení » BZ | FZ | SZ | AZ

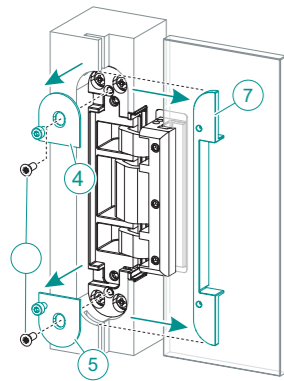

Příprava:

Krytku polodrážky 7 odsuňte na stranu > Krytky závěsu 4 a 5 odmontujte.

◇ Výškové seřízení:

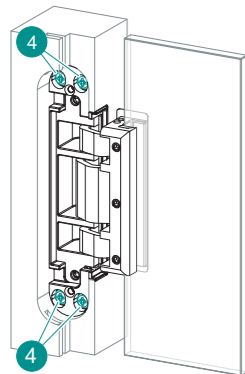

U závěsů mírně povolte šrouby > 4, posuňte křídlo dveří do vhodné polohy a šrouby 4 utáhněte. Nastavte všechny závěsy stejnoměrně!

Další nastavení výšky je možné v uchycení křídla dveří (jako při montážním kroku (3)).

◁ Stranové seřízení:

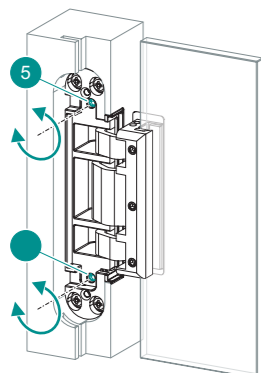

Šrouby 5 rovnoměrně nastavte dveře do vhodné polohy.

2 850246 0 00000_a

Montážní návod
Pro profesionály!

TECTUS TEG 310 2D

✓ Závěsový systém pro skleněné dveře v rovině se zárubní

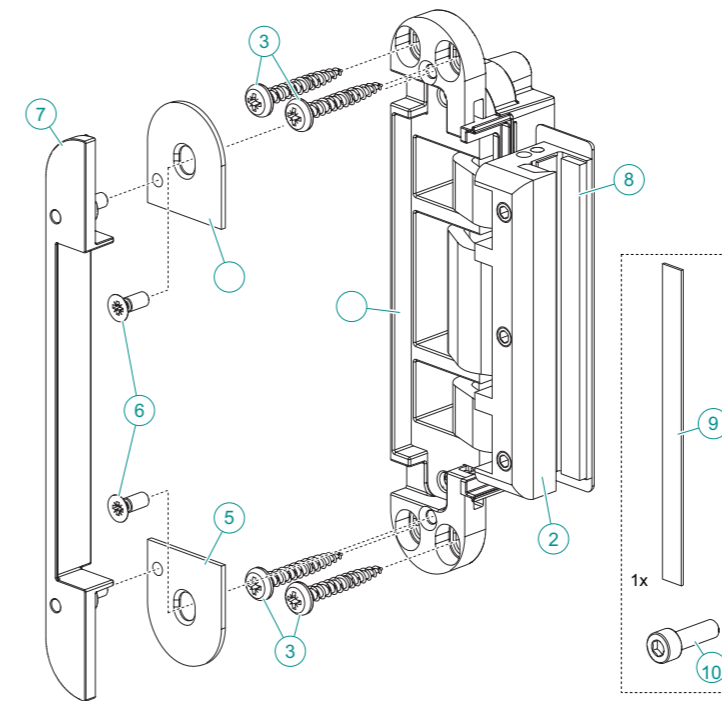

Nosnost

< 60 kg

2D-seřízení

◁ +3 mm / -2 mm

◇ ±1 mm

Další výškové seřízení je možné provést na dveřní části závěsu povolením 3 šroubů.

Obsah balení

			1 2 4
			5 9
4x	4,5x30 mm	+	3
		+	
		●	

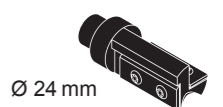
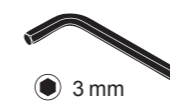
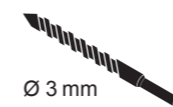

i Poznámky

■ Vhodné pro tvrzené bezpečnostní sklo o tloušťce 8-10 mm.

Technické informace jsou k dispozici na webových stránkách nebo v katalogu.

Pro perfektní osazení závěsů doporučujeme provést zkušební frézování o osazení závěsů.

Uvedená hodnota zatížení platí pro 2 ks závěsů na dveřním křídle 1 x 2 m.

Závěs nikdy nemažte, může se poškodit! Závěs je bezúdržbový.

Montage / Assembly / Montage / Montaje

Rámová zárubeň

1.

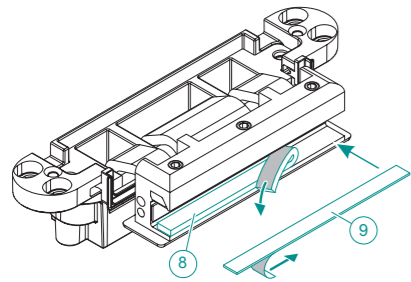

Závěs je dodáván pro tloušťky skla 8 mm. Pro dveřní křídlo tloušťky 10 mm odstraňte pásku ⑧ a nalepte pásku, která je součástí dodávky závěsu ⑨.

2.

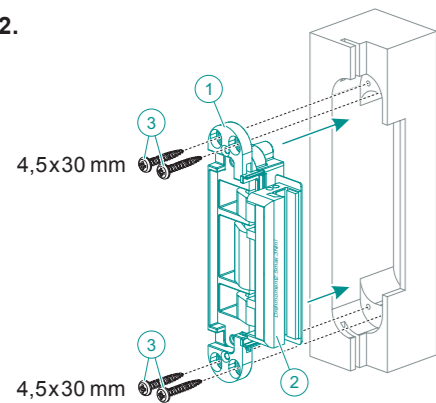

Vložte zárubňovou část závěsu ① do zárubně. Zárubeň předvrtejte a upevněte zárubňovou část závěsu pomocí 4 vrtů ③.

3.

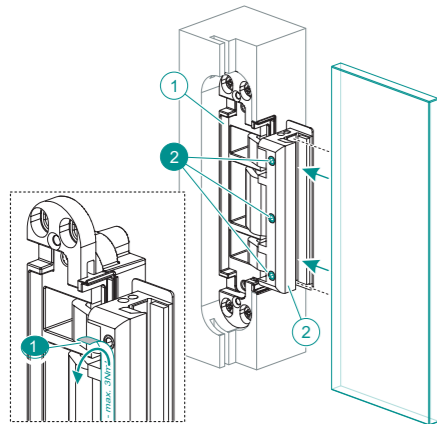

Odstraňte nálepku ①. Upínací plocha musí být čistá a bez mastnoty! Zatlačte dveřní křídlo do závěsného dílu ② až na doraz, usaďte závěs do správné výšky a utáhněte ho třemi šrouby ② předepsanou silou (2,5 až 3 Nm). Dávejte pozor na dostatečnou mezeru pod křídlem!

4.

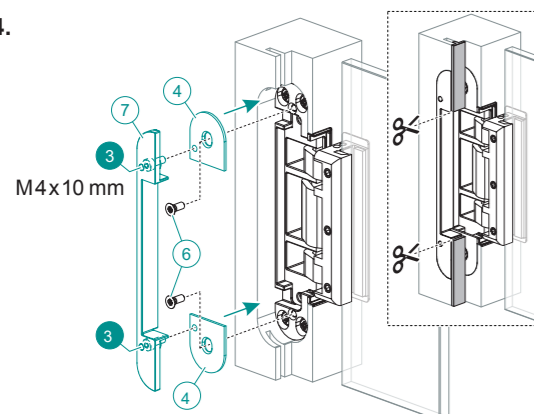

Upevněte krytky závěsu ④ a ⑤ šrouby ⑥ na závěs. Krytka polodrážky ⑦ upevněte pomocí 2 šroubů ③ ke krytce závěsu. Zkratejte těsnění v zárubni.

Dřevěná obložková zárubeň

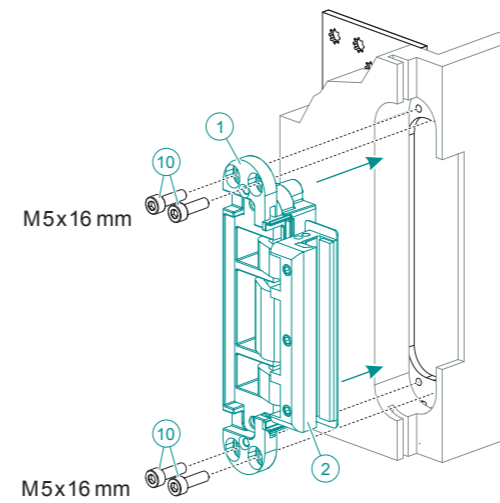

Upeňovací platě TE 340 3D FZ přišroubujte z vnitřní strany zárubně na ostění. Závěs ① upevněte 4 šrouby ⑩ na platě TE 340 3D FZ (dotažení šroubů 8 Nm).

Ocelová zárubeň

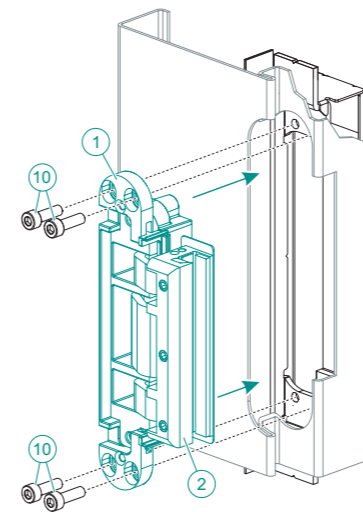

Kovová zárubeň musí být osazena držákem závěsů TEG 310 2D SZ. Zárubňovou část závěsu ① upevníme 4 šrouby ⑩ silou (8 Nm).

Hliníková zárubeň

Upevnění na hliníkovou zárubeň řešte s výrobcem hliníkových zárubní podle vybraného profilu.

◁▷	Stranově	●	Imbus	BZ	Rámová zárubeň	SZ	Ocelová zárubeň
◇	Výškově	⊕	Kříž	FZ	Obložková zárubeň	AZ	Hliníková zárubeň
		⚙	TORX®				